

INSPIRON™

SETUP-HANDBUCH

DELL™
YOURS IS HERE

INSPIRON™

SETUP-HANDBUCH

Modell P06S-Serie

Typ P06S001

Anmerkungen, Vorsichtshinweise und Warnungen

 **ANMERKUNG:** Eine ANMERKUNG macht auf wichtige Informationen aufmerksam, mit denen Sie den Computer besser einsetzen können.

 **VORSICHTSHINWEIS:** Mit einem VORSICHTSHINWEIS wird auf mögliche Schäden an der Hardware oder auf möglichen Datenverlust hingewiesen und erläutert, wie Sie dieses Problem vermeiden können.

 **WARNUNG:** Durch eine WARNUNG werden Sie auf Gefahrenquellen hingewiesen, die materielle Schäden, Verletzungen oder sogar den Tod von Personen zur Folge haben können.

Irrtümer und technische Änderungen vorbehalten.

© 2009 Dell Inc. Alle Rechte vorbehalten.

Die Vervielfältigung oder Wiedergabe dieser Unterlagen in jeglicher Weise ohne vorherige schriftliche Genehmigung von Dell Inc. ist strengstens untersagt.

In diesem Text verwendete Marken: *Dell*, das *DELL*-Logo, *Inspiron*, *YOURS IS HERE* und *DellConnect* sind Marken von Dell Inc.; *Intel* und *Pentium* sind eingetragene Marken und *Core* ist eine Marke der Intel Corporation in den USA und anderen Ländern; *Microsoft* und *Windows* sind entweder Marken oder eingetragene Marken der Microsoft Corporation in den USA und/oder anderen Ländern; *Blu-ray Disc* ist eine Marke der Blu-ray Disc Association; *Bluetooth* ist eine eingetragene Marke von Bluetooth SIG, Inc. und wird von Dell unter Lizenz verwendet.

Alle anderen in dieser Dokumentation genannten Marken und Handelsbezeichnungen sind Eigentum der entsprechenden Hersteller und Firmen. Dell Inc. erhebt keinen Anspruch auf Besitzrechte an Marken und Handelsbezeichnungen mit Ausnahme der eigenen.

August 2009

Teilenr. RRF00

Rev. A00

Inhalt

Einrichten Ihres Inspiron-Laptops	5	Ausstattungsmerkmale – Vorderseite	20
Vor dem Einrichten des Computers	5	Ausstattungsmerkmale –	
Anschließen des Netzadapters	6	Computersockel und Tastatur.	22
Anschließen des Netzkabels (optional).	7	Tasten zur Multimedia-Steuerung	25
Drücken des Betriebsschalters	8	Funktionen des Displays	27
Einrichten von Microsoft Windows	9	Langzeit-Akku von Dell	29
Installieren des Subscriber Identity		Entfernen und Ersetzen des Akkus.	29
Module (optional).	10	Softwaremerkmale	31
Aktivieren oder Deaktivieren von		Dell Dock	34
Wireless (optional)	12	Beheben von Problemen	36
Herstellen einer Verbindung mit dem		Signaltoncodes	36
Internet (optional)	14	Probleme mit dem Netzwerk.	37
Arbeiten mit Ihrem Inspiron-Laptop.	16	Probleme mit der Stromversorgung.	37
Ausstattungsmerkmale – Rechte		Probleme mit dem Speicher	39
Seitenansicht.	16	Probleme mit Absturz und Software	40
Ausstattungsmerkmale – Linke			
Seitenansicht.	18		

Inhalt

Verwenden von Support-Hilfsmitteln ... 42

Dell Support Center	42
Systemmeldungen	43
Hardware-Ratgeber	45
Dell Diagnostics	46

Wiederherstellen Ihres

Betriebssystems 51

Systemwiederherstellung	51
Dell Factory Image Restore	53
Neuinstallation des Betriebssystems	55

Wie Sie Hilfe bekommen 57

Technischer Support und Kundendienst ...	58
DellConnect™	58
Onlinedienste	59

Automatischer Auftragsauskunftsdienst ...	60
---	----

Produktinformationen	60
----------------------------	----

Einsenden von Teilen zur Reparatur auf Garantie oder Gutschrift	61
--	----

Vor Ihrem Anruf	62
-----------------------	----

Kontaktaufnahme mit Dell	64
--------------------------------	----

Weitere Informationen und

Ressourcen	65
-------------------------	-----------

Grundlegende technische Daten	68
--	-----------

Anhang	74
---------------------	-----------

Hinweis für Macrovision-Produkte	74
--	----

Informationen für die mexikanische Norm NOM (nur für Mexiko)	75
---	----

Index	76
--------------------	-----------

Einrichten Ihres Inspiron-Laptops

Dieser Abschnitt enthält Informationen zum Einrichten Ihres Inspiron-Laptops.

Vor dem Einrichten des Computers

Vergewissern Sie sich beim Aufstellen des Computers, dass die Energiequelle, an die er angeschlossen wird, gut zugänglich ist. Achten Sie auf eine ausreichende Belüftung und stellen Sie den Computer auf eine ebene Oberfläche.



Bei mangelnder Luftzirkulation im Bereich Ihres Inspiron-Laptops kann dieser überhitzen. Um eine Überhitzung zu vermeiden, sollten Sie sicherstellen, dass Sie auf der Rückseite des Computers einen Abstand von mindestens 10,2 cm (4 Zoll) und auf allen anderen Seiten einen Abstand von mindestens 5,1 cm (2 Zoll) einhalten. Stellen Sie den Computer im eingeschalteten Zustand niemals in einen geschlossenen Raum, wie beispielsweise in einen Schrank oder eine Schublade.

 **WARNUNG:** Stecken Sie keine Gegenstände in die Lüftungsschlitze, blockieren Sie diese nicht und halten Sie sie frei von Staub. Bewahren Sie den Dell™-Computer während des Betriebs nicht in schlecht belüfteten Umgebungen, wie einem geschlossenen Aktenkoffer, auf. Mangelnde Luftzirkulation kann zu Schäden am Computer führen oder einen Brand verursachen. Der Computer schaltet bei zunehmender Temperatur den Lüfter ein. Das Geräusch des Lüfters ist normal und weist nicht auf ein Problem mit dem Lüfter oder dem Computer hin.

 **VORSICHTSHINWEIS:** Das Abstellen oder Stapeln von schweren oder scharfkantigen Gegenständen auf dem Computer kann zu seiner dauerhaften Beschädigung führen.

Anschließen des Netzadapters

Verbinden Sie den Netzadapter mit dem Computer und dann mit einer Steckdose oder einem Überspannungsschutzgerät.

-  **WARNUNG:** Der Netzadapter funktioniert mit allen Steckdosen weltweit. Die Netzanschlüsse und Steckerleisten können jedoch je nach Land unterschiedlich sein. Bei Verwendung eines ungeeigneten Kabels oder bei unsachgemäßer Verbindung des Kabels mit der Steckerleiste oder Steckdose besteht Brandgefahr und eine dauerhafte Beschädigung des Computers ist möglich.
-  **ANMERKUNG:** Schließen Sie das Netzkabel ordnungsgemäß an den Adapter an und stellen Sie sicher, dass die Adapterleuchte aufleuchtet, bevor Sie den Strom einschalten.
-  **ANMERKUNG:** Verwenden Sie nur Netzadapter der Dell-Produktreihen PA-2E oder PA-12.

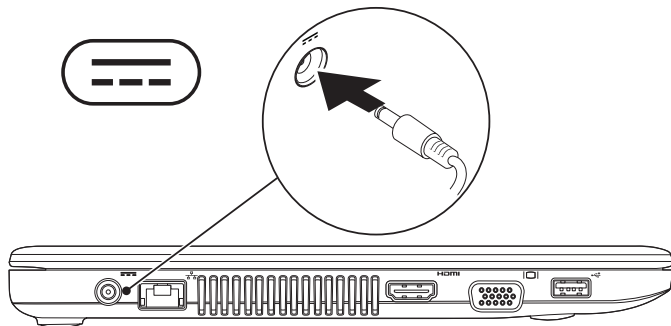

Anschließen des Netzkabels (optional)

Wenn Sie eine kabelgebundene Netzwerkverbindung verwenden möchten, schließen Sie ein Ende des Netzkabels an den Computer an und stecken Sie das andere Ende in die Netzsteckdose.

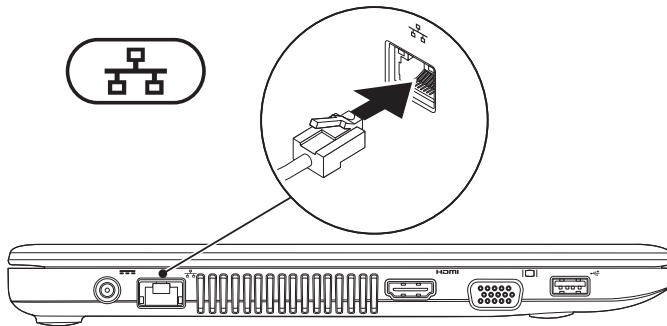

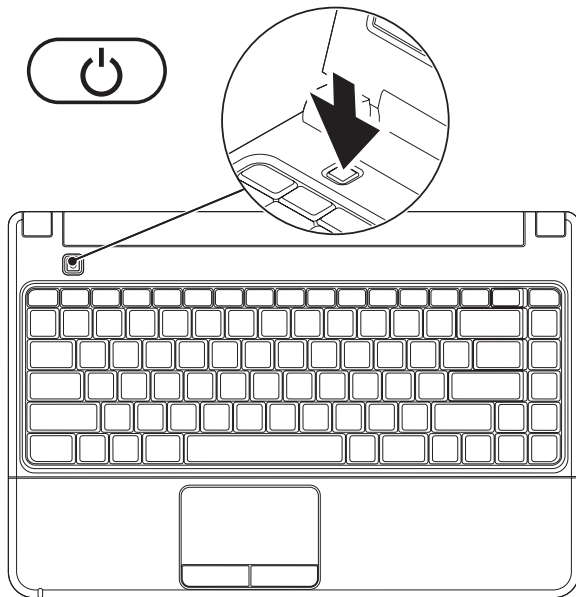

Drücken des Betriebsschalters



Einrichten von Microsoft Windows

Ihr Dell-Computer ist mit dem Betriebssystem Microsoft® Windows® vorkonfiguriert. Wenn Sie Windows erstmalig einrichten, folgen Sie den Anweisungen auf dem Bildschirm. Diese Schritte sind obligatorisch und können einige Zeit in Anspruch nehmen. Mithilfe der Windows Setup-Bildschirme werden Sie durch mehrere Verfahren geführt, darunter das Akzeptieren von Lizenzvereinbarungen, das Festlegen von Einstellungen und das Einrichten einer Internetverbindung.

 **VORSICHTSHINWEIS:** Der Setup-Vorgang des Betriebssystems darf nicht unterbrochen werden. Dies könnte dazu führen, dass Ihr Computer betriebsunfähig wird und Sie das Betriebssystem erneut installieren müssen.

 **ANMERKUNG:** Für eine optimale Leistung des Computers wird empfohlen, das aktuelle BIOS und die neuesten Treiber für den Computer zu installieren. Diese sind unter support.dell.com verfügbar.

Installieren des Subscriber Identity Module (optional)

 **ANMERKUNG:** Das Installieren eines Subscriber Identity Module (SIM) ist nicht erforderlich, wenn Sie sich über eine EVDO-Karte ins Internet einwählen.

Wenn Sie eine SIM-Karte in Ihrem Computer installieren, können Sie eine Verbindung mit dem Internet herstellen. Um eine Internetverbindung herstellen zu können, müssen Sie sich innerhalb der Reichweite des Netzwerkes Ihres Mobilfunkanbieters befinden.

So installieren Sie die SIM-Karte:

1. Schalten Sie den Computer aus.
2. Entfernen Sie den Akku (siehe „Entfernen und Ersetzen des Akkus“ auf Seite 29).
3. Schieben Sie im Akkufach die SIM-Karte in den entsprechenden Steckplatz.
4. Ersetzen Sie den Akku (siehe „Entfernen und Ersetzen des Akkus“ auf Seite 29).
5. Schalten Sie den Computer ein.

1 Akkufach

2 SIM-Steckplatz

3 SIM

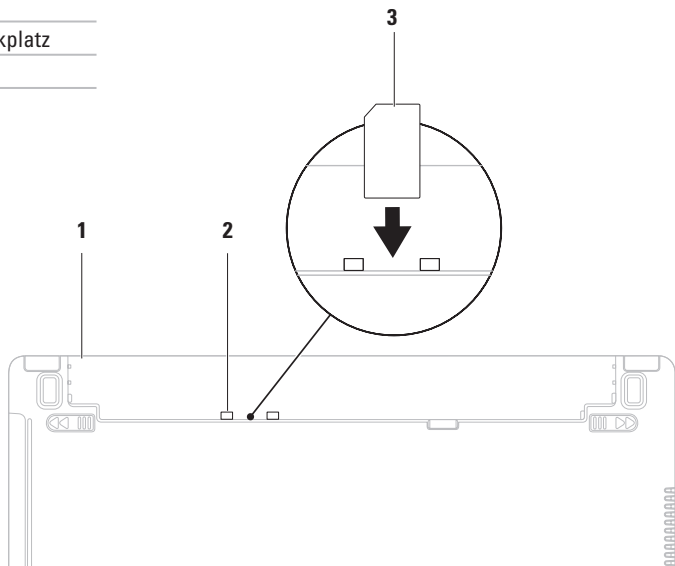

Aktivieren oder Deaktivieren von Wireless (optional)

Drücken Sie die Taste  oder die Tastenkombination <Fn><F2> auf der Tastatur, um Wireless zu aktivieren oder zu deaktivieren. Je nach Status wird auf dem Bildschirm das Ein-/Aus-Symbol angezeigt.

 **ANMERKUNG:** Die Wireless-Funktion ist auf Ihrem Computer nur verfügbar, wenn Sie eine WLAN- oder Bluetooth-Karte erworben haben.

Bei aktiviertem Wireless:

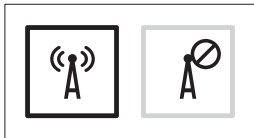

Bei deaktiviertem Wireless:

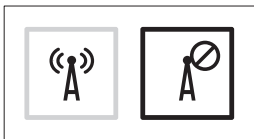

Weitere Informationen zum Ändern des Verhaltens der Fn-Taste finden Sie unter „Tasten zur Multimedia-Steuerung“ auf Seite 25.

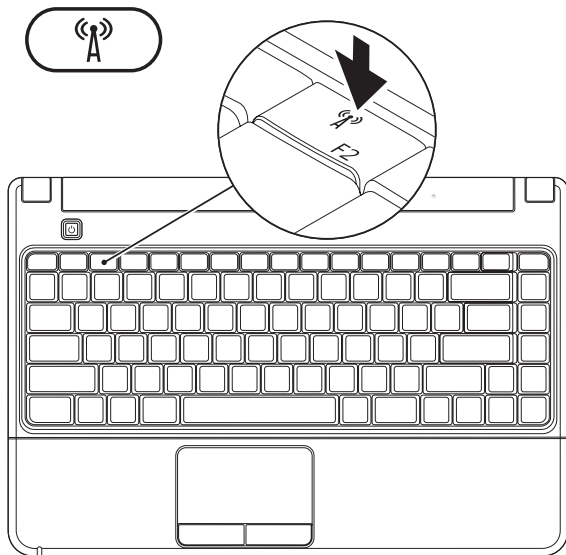

Herstellen einer Verbindung mit dem Internet (optional)

Um eine Verbindung mit dem Internet herstellen zu können, benötigen Sie ein externes USB-Modem oder eine Netzwerkverbindung sowie einen Internetdienstanbieter (ISP).

Sollte ein externes USB-Modem oder ein WLAN-Adapter nicht Bestandteil Ihrer ursprünglichen Bestellung gewesen sein, sind diese auf der Website von Dell unter **www.dell.com** erhältlich.

Einrichten einer Kabelverbindung

- Bei Verwendung einer DSL-Verbindung oder einer Kabel-/Satelliten-Modemverbindung fordern Sie bei Ihrem ISP oder Mobiltelefondienst Setup-Anweisungen an.
- Wenn Sie eine DFÜ-Verbindung nutzen, schließen Sie das Telefonkabel an das externe USB-Modem und an die Telefonbuchse an, bevor Sie die Internetverbindung einrichten.

Um die Einrichtung der kabelgebundenen Internetverbindung abzuschließen, folgen Sie den Anweisungen unter „Einrichten der Internetverbindung“ auf Seite 15.

Einrichten einer Wireless-Internetverbindung

 **ANMERKUNG:** Konsultieren Sie zum Einrichten Ihres Wireless-Routers die im Lieferumfang des Routers enthaltene Dokumentation.

Bevor Sie die Wireless-Internetverbindung nutzen können, müssen Sie eine Verbindung zu Ihrem Wireless-Router herstellen.

So richten Sie eine Verbindung zu einem Wireless-Router ein:

1. Versichern Sie sich, dass Wireless auf Ihrem Computer aktiviert ist (siehe „Aktivieren oder Deaktivieren von Wireless“ auf Seite 12).
2. Speichern und schließen Sie alle geöffneten Dateien und beenden Sie alle geöffneten Programme.

3. Klicken Sie auf  → **Systemsteuerung** → **Netzwerk- und Freigabecenter** → **Verbindung mit einem Netzwerk herstellen**.
4. Folgen Sie den Anweisungen auf dem Bildschirm, um das Setup abzuschließen.

Einrichten der Internetverbindung



Die ISPs und deren Angebote sind länderspezifisch verschieden. Wenden Sie sich an Ihren ISP, um Informationen über in Ihrem Land verfügbare Angebote zu erhalten.

Wenn Sie keine Internetverbindung herstellen können, obwohl dies bereits zu einem früheren Zeitpunkt möglich war, liegt möglicherweise eine Störung auf Seiten des ISP vor.

Kontaktieren Sie Ihren ISP, um Informationen über den Dienststatus zu erhalten. Halten Sie Ihre ISP-Informationen griffbereit.

Falls Sie noch keinen ISP haben, können Sie über den Assistenten **Mit dem Internet verbinden** einen Internetdienstanbieter finden.

So richten Sie Ihre Internetverbindung ein:



1. Speichern und schließen Sie alle geöffneten Dateien und beenden Sie alle geöffneten Programme.
2. Klicken Sie auf  → **Systemsteuerung** → **Netzwerk- und Freigabecenter** → **Set up a new connection or network (Neue Verbindung oder neues Netzwerk einrichten)** → **Mit dem Internet verbinden**. Das Fenster **Mit dem Internet verbinden** wird angezeigt.
 **ANMERKUNG:** Wenn Sie sich unsicher sind, welchen Verbindungstyp Sie wählen sollen, klicken Sie auf **Entscheidungshilfe** oder wenden Sie sich an Ihren ISP.
3. Folgen Sie den Anweisungen auf dem Bildschirm und verwenden Sie die von Ihrem ISP bereitgestellten Informationen für das Einrichten einer Verbindung, um den Setup-Vorgang abzuschließen.

Arbeiten mit Ihrem Inspiron-Laptop

Dieser Abschnitt enthält Informationen zu den Funktionen Ihres Inspiron-Laptops.

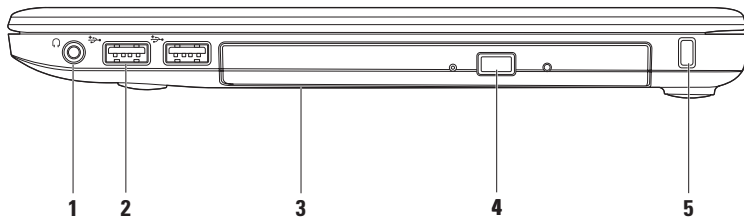



Ausstattungsmerkmale – Rechte Seitenansicht

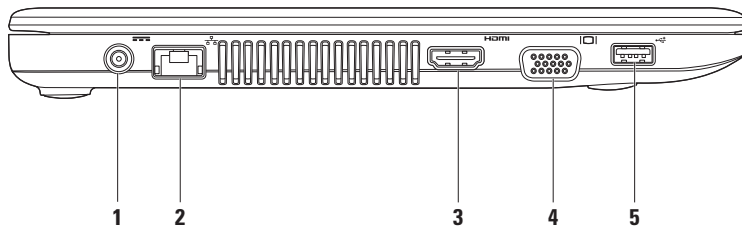

-
- 1  **Audio Out-/Kopfhöreranschluss** – Für den Anschluss eines Kopfhörers oder die Ausgabe von Audiosignalen an ein Lautsprecher- oder Soundsystem.
-
- 2  **USB 2.0-Anschlüsse (2)** – Für die Verbindung mit einem USB-Gerät, beispielsweise einer Maus, einer Tastatur, einem Drucker, einem externen Laufwerk oder einem MP3-Player.
-
- 3 **Optisches Laufwerk** – Zum Abspielen oder Aufnehmen von CDs, DVDs oder Blu-ray Discs (optional). Stellen Sie beim Einlegen der Datenträger sicher, dass die bedruckte oder beschriftete Seite nach oben zeigt. Weitere Informationen zum Verwenden des optischen Laufwerks finden Sie im *Dell-Technologiehandbuch* auf Ihrer Festplatte oder unter support.dell.com/manuals.
-  **VORSICHTSHINWEIS:** Dieses Laufwerk unterstützt CDs, die von der Standardgröße und -form abweichen. Allerdings kann sich die Leistung des Laufwerks verschlechtern und im Extremfall kann es zu Schädigungen des Laufwerks kommen.
-
- 4 **Auswurfaste** – Zum Öffnen des optischen Laufwerks.
-
- 5 **Sicherheitskabeleinschub** – Über den Sicherheitskabeleinschub kann eine handelsübliche Diebstahlschutzvorrichtung an den Computer angeschlossen werden.
- ANMERKUNG:** Vor dem Kauf einer Diebstahlschutzvorrichtung sollten Sie prüfen, ob diese in den Sicherheitskabeleinschub des Computers passt.
-

Ausstattungsmerkmale – Linke Seitenansicht



-
-  **Netzadapteranschluss** – Für den Anschluss des Netzadapters, um den Computer mit Strom zu versorgen und den Akku zu laden.
-
-  **Netzwerkanschluss** – Für den Anschluss an ein Netzwerk- oder Breitbandgerät bei kabelgebundener Vernetzung.
-
-  **HDMI-Anschluss** – Für den Anschluss eines Fernsehers mit 5.1-Audio- und Videosignalen.
ANMERKUNG: Bei der Verwendung eines Monitors kann nur das Videosignal gelesen werden.
-
-  **VGA-Anschluss** – Für den Anschluss eines Videogeräts, beispielsweise eines Monitors oder Projektors.
-
-  **USB 2.0-Anschluss** – Für den Anschluss von USB-Geräten, beispielsweise einer Maus, einer Tastatur, einem Drucker, einem externen Laufwerk oder einem MP3-Player.
-

Ausstattungsmerkmale – Vorderseite

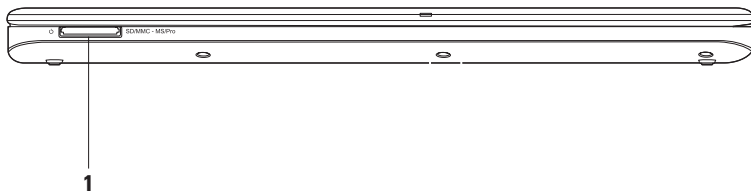

- 1 SD/MMC - MS/Pro **7-in-1-Speicherkartenleser** – Eine schnelle und bequeme Möglichkeit zum Anzeigen und Weitergeben von digitalen Fotos, Audio- und Videodateien und Dokumenten, die auf einer Speicherkarte gespeichert sind (siehe „Grundlegende technische Daten“ auf Seite 68, um einen Überblick über die unterstützten Karten zu bekommen).

ANMERKUNG: Bei Auslieferung des Computers ist eine Platzhalterkarte aus Kunststoff im Kartensteckplatz installiert. Platzhalterkarten schützen unbenutzte Steckplätze vor Staub und anderen Fremdkörpern. Heben Sie die Platzhalterkarte auf und setzen Sie sie immer dann ein, wenn keine Karte verwendet wird. Platzhalterkarten von anderen Computern passen möglicherweise nicht in Ihren Computer.

Ausstattungsmerkmale – Computersockel und Tastatur

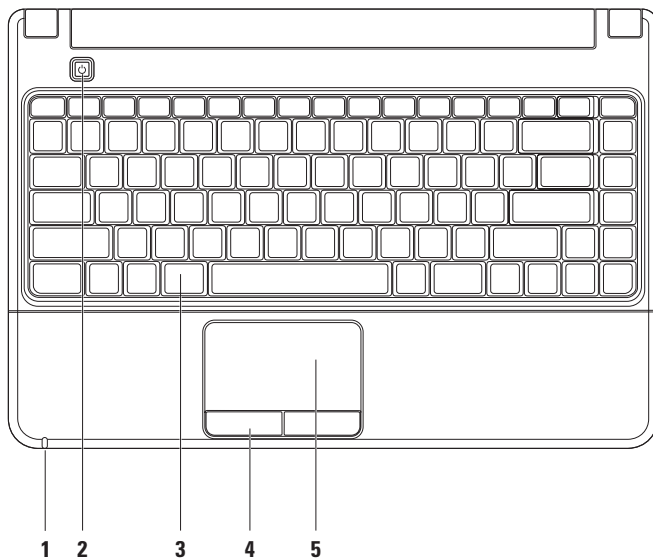

- 1 Betriebs-/Akkuanzeigeleuchte** – Die Leuchte zeigt die folgenden Status bei Stromversorgung mit einem Netzadapter oder Akku an.

	Status der Anzeigeleuchte	Computerzustände	Ladezustand des Akkus
Netzadapter	Stetig weiß leuchtend	Ein Aus/Im Ruhezustand	– <90%
	Weiß blinkend	Standby	Ladevorgang läuft
	Aus	Aus/Im Ruhezustand	>90%
Akku	Stetig weiß leuchtend	Ein	>10%
	Weiß blinkend	Standby	>10%
	Stetig gelb leuchtend	Ein/Standby	<10%
	Aus	Aus/Im Ruhezustand	–

ANMERKUNG: Der Akku wird geladen, wenn der Computer durch einen Netzadapter mit Strom versorgt wird.

- 2**  **Betriebsschalter** – Durch Drücken dieses Schalters wird der Computer ein- oder ausgeschaltet.

3 Tastatur/Tasten zur Multimedia-Steuerung – Weitere Informationen zur Tastatur finden Sie im *Dell-Technologiehandbuch* auf Ihrer Festplatte oder unter support.dell.com/manuals. Weitere Informationen über die Tasten zur Multimedia-Steuerung finden Sie unter „Tasten zur Multimedia-Steuerung“ auf Seite 25.

4 Touchpad-Tasten – Sie ermöglichen Links- und Rechtsklick-Funktionen wie bei einer Maus.

5 Touchpad – Ermöglicht die gleichen Funktionen wie eine Maus, nämlich Bewegen des Cursors, Ziehen und Verschieben ausgewählter Elemente und Rechts- oder Linksklick durch Tippen auf die Oberfläche.

ANMERKUNG: Doppelklicken Sie für die Konfiguration der Touchpad-Einstellungen auf das Dell Touchpad-Symbol im Benachrichtigungsbereich auf dem Desktop.

Tasten zur Multimedia-Steuerung

Sie können die Tasten zur Multimedia-Steuerung auf der Tastatur konfigurieren, indem Sie die entsprechenden Einstellungen auf der Seite **Function Key Behavior (Funktionsweise der Funktionstasten)** im **System-Setup**-Dienstprogramm (BIOS) vornehmen. Folgende Optionen stehen für die **Funktionsweise der Funktionstasten** zur Verfügung:

Multimedia Key First (Multimedia-Taste zuerst) – Dies ist die Standardeinstellung. Durch Drücken einer beliebigen Taste zur Multimedia-Steuerung wird die verknüpfte Multimedia-Aktion ausgeführt. Für die Funktionstaste drücken Sie <Fn> + die gewünschte Funktionstaste.

Function Key First (Funktionstaste zuerst) – Durch Drücken einer beliebigen Funktionstaste wird die verknüpfte Funktion ausgeführt. Für Multimedia-Aktionen drücken Sie <Fn> + die gewünschte Taste zur Multimedia-Steuerung.



ANMERKUNG: Die Option **Multimedia Key First (Multimedia-Taste zuerst)** ist nur im Betriebssystem aktiv.

Arbeiten mit Ihrem Inspiron-Laptop



 Ton stumm schalten

 Wiedergabelautstärke verringern

 Wiedergabelautstärke erhöhen

 Vorherigen Titel oder vorheriges Kapitel wiedergeben

 Wiedergabe oder Pause

 Nächsten Titel oder nächstes Kapitel wiedergeben

 Datenträger auswerfen

Funktionen des Displays

Im Displayrahmen sind eine Kamera und ein digitales Mikrofon integriert.

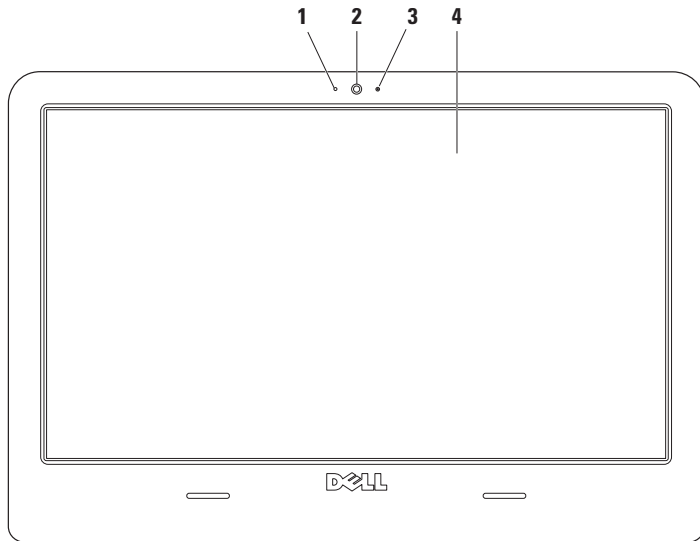

- 1 Digitales Mikrofon** – Liefert hohe Tonqualität für Audiounterhaltungen und Sprachaufnahmen.
 - 2 Kamera** – Integrierte Kamera für Videoaufnahmen, Videokonferenzen und Online-Chats.
 - 3 Kameraaktivitätsanzeige** – Signalisiert, ob die Kamera eingeschaltet ist oder nicht.
 - 4 Display** – Die Displaymerkmale können in Abhängigkeit von den Ausstattungsmerkmalen, die Sie beim Erwerb Ihres Computers ausgewählt haben, variieren. Weitere Informationen über Displays finden Sie im *Dell-Technologiehandbuch* auf Ihrer Festplatte oder unter support.dell.com/manuals.
-

Langzeit-Akku von Dell

Der Langzeit-Akku von Dell verfügt über Optionen, mit denen der Ladezustand Ihres Akkus maximiert werden kann. Diese Funktion ist standardmäßig aktiviert. Sie wird ausgelöst, sobald Sie das Netzteil abziehen.

Drücken Sie <F3>, um die Funktion zu aktivieren oder zu deaktivieren. Das Popup-Fenster des **Langzeit-Akkus** wird angezeigt und gibt dessen aktuellen Status wieder.

Näheres über die Anpassungsoptionen des Langzeit-Akkus von Dell:

1. Drücken Sie <F3>. Das Popup-Fenster des **Langzeit-Akkus** wird angezeigt.
2. Klicken Sie auf **Show Settings (Einstellungen anzeigen)**. Das Fenster **Battery Meter (Akkuanzeige)** wird angezeigt.
3. Klicken Sie auf **What is Dell Extended Battery Life? (Was ist der Langzeit-Akku von Dell?)**

Entfernen und Ersetzen des Akkus



WARNUNG: Bei Verwendung eines ungeeigneten Akkus besteht Brand- oder Explosionsgefahr. Sie sollten in diesem Computer ausschließlich Akkus von Dell verwenden. Setzen Sie keine Akkus von anderen Computern ein.



WARNUNG: Fahren Sie vor dem Entfernen des Akkus den Computer herunter und ziehen Sie externe Kabel (einschließlich Netzadapter) ab.

So entfernen Sie den Akku:

1. Fahren Sie den Computer herunter und drehen Sie ihn mit der Unterseite nach oben.
2. Schieben Sie die Akkuentriegelungsriegel auseinander.
3. Ziehen Sie den Akku aus dem Akkufach heraus.

So tauschen Sie den Akku aus:

1. Schieben Sie den Akku in das Akkufach.
2. Drücken Sie den Akku in den Sockel.

Arbeiten mit Ihrem Inspiron-Laptop

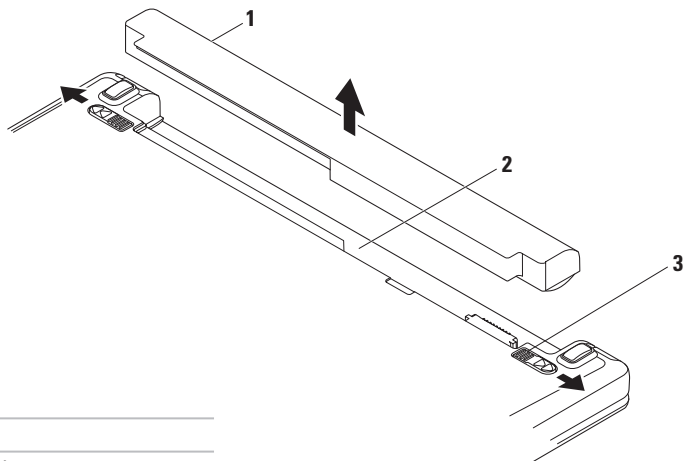

1 Akku

2 Akkufach

3 Akkuentriegelungsriegel (2)

Softwaremerkmale

 **ANMERKUNG:** Weitere Informationen über die in diesem Abschnitt beschriebenen Funktionen finden Sie im *Dell-Technologiehandbuch* auf Ihrer Festplatte oder unter support.dell.com/manuals.

Produktivität und Kommunikation

Sie können Ihren Computer u. a. dazu verwenden, Präsentationen, Broschüren, Glückwunschkarten, Handzettel und Tabellen zu erstellen. Sie können außerdem digitale Fotos und Bilder bearbeiten und anzeigen. Ihrer Bestellung können Sie entnehmen, welche Software bei Auslieferung auf Ihrem Computer installiert ist.

Nachdem Sie eine Verbindung mit dem Internet hergestellt haben, können Sie auf Websites zugreifen, ein E-Mail-Konto einrichten und Dateien hoch- oder herunterladen.

Unterhaltung und Multimedia

Sie können mithilfe Ihres Computers Videos anschauen, Spiele spielen, eigene CDs/DVDs erstellen sowie Musik und Sendungen von Internetradiosendern hören. Das optische Laufwerk des Computers unterstützt verschiedene Datenträgerformate einschließlich CDs, DVDs und Blu-ray Discs (optional).

Sie können Bilder und Videodateien von tragbaren Geräten wie Digitalkameras und Mobiltelefonen herunterladen oder kopieren. Optionale Softwareanwendungen ermöglichen Ihnen die Erstellung von Audio- und Videodateien, die Sie anschließend auf Datenträger aufzeichnen, auf tragbaren Geräten wie MP3-Playern und Handheld-Unterhaltungsgeräten speichern oder direkt auf angeschlossenen Fernsehern, Projektoren und Heimkino-Anlagen abspielen und anzeigen können.

Anpassen des Desktops

Sie können die Anpassungsoptionen Ihres Betriebssystems verwenden, um Darstellung, Auflösung, Hintergrund, Bildschirmschoner oder andere Elemente auf Ihrem Desktop zu ändern.

1. Klicken Sie mit der rechten Maustaste auf einen leeren Bereich des Desktops.
2. Klicken Sie auf **Anpassen**, um das Fenster **Change the visuals and sounds on your computer (Ändern der visuellen Effekte und der Sounds auf dem Computer)** zu öffnen und die verfügbaren Anpassungsoptionen kennenzulernen.

Anpassen der Energieeinstellungen

Mithilfe der Energieoptionen im Betriebssystem können Sie die Energieeinstellungen auf Ihrem Computer konfigurieren. Das Betriebssystem Microsoft® Windows® ist auf Ihrem Dell-Computer installiert und verfügt über zwei Standardeinstellungen:

- **Energiesparmodus** – Diese Option spart Strom durch Herabsetzung der Systemleistung zur Maximierung der Lebensdauer des Computers und durch Verringerung des Energieverbrauchs über die gesamte Lebensdauer des Computers hinweg.
- **Ausbalanciert (empfohlen)** – Diese Option gleicht die Leistung Ihres Computers automatisch durch die Anpassung des Energieverbrauchs leistungsfähiger Hardware aus.

Übertragen von Informationen auf einen Zielcomputer

1. Klicken Sie auf  → **Systemsteuerung** → **Erste Schritte** → **Dateien von einem anderen Computer übertragen**.
2. Befolgen Sie die Anweisungen im Assistenten für den **Windows-EasyTransfer**.

Sichern der Daten

Es wird empfohlen, dass Sie regelmäßig Sicherungskopien der Dateien und Ordner auf Ihrem Computer erstellen. So sichern Sie Dateien:

1. Klicken Sie auf  → **Systemsteuerung** → **Sichern und Wiederherstellen**.
2. Klicken Sie auf **Sicherung einrichten....**
3. Befolgen Sie die Anweisungen des Assistenten zum Festlegen von **Sicherungseinstellungen**.

Dell Dock

Bei Dell Dock handelt es sich um eine Symbolgruppe, mit der Sie schnellen und einfachen Zugang zu häufig verwendeten Anwendungen, Dateien und Ordnern erhalten. Sie können Dell Dock individuell anpassen:

- Symbole hinzufügen oder entfernen
- Verwandte Symbole in Kategorien einteilen
- Farbe und Ort von Dell Dock ändern
- Das Verhalten der Symbole ändern



Hinzufügen einer Kategorie

1. Klicken Sie mit der rechten Maustaste auf das Dock und anschließend auf **Add (Hinzufügen)** → **Category (Kategorie)**. Das Fenster **Add/Edit Category (Kategorie hinzufügen/bearbeiten)** wird angezeigt.
2. Geben Sie im Feld **Title (Titel)** einen Namen für die Kategorie an.
3. Wählen Sie aus dem Feld **Select an image (Bild auswählen)** ein Symbol für die Kategorie aus.
4. Klicken Sie auf **Save (Speichern)**.

Hinzufügen eines Symbols

Ziehen Sie das gewünschte Symbol per Drag & Drop auf das Dock oder in eine Kategorie.

Entfernen einer Kategorie oder eines Symbols

1. Klicken Sie mit der rechten Maustaste auf die Kategorie oder das Symbol und klicken Sie anschließend auf **Delete shortcut (Verknüpfung löschen)** oder **Delete category (Kategorie löschen)**.
2. Folgen Sie den Anweisungen auf dem Bildschirm.

Individuelle Anpassung des Dell Dock

1. Klicken Sie mit der rechten Maustaste auf das Dock und klicken Sie anschließend auf **Advanced Setting... (Erweiterte Einstellungen...)**.
2. Wählen Sie die gewünschte Option aus, um das Dock anzupassen.

Beheben von Problemen

In diesem Abschnitt finden Sie Informationen zur Fehlerbehebung für Ihren Computer. Wenn sich das Problem mithilfe der folgenden Richtlinien nicht lösen lässt, finden Sie weitere Informationen unter „Verwenden von Support-Hilfsmitteln“ auf Seite 42 oder „Kontaktaufnahme mit Dell“ auf Seite 64.

Signaltoncodes

Bei Fehlern oder Problemen gibt der Computer während des Startvorgangs möglicherweise eine Reihe von Signaltönen aus. Anhand dieser Reihe von Signaltönen, die auch als Signaltoncode bezeichnet wird, lässt sich ein Problem identifizieren. Notieren Sie den Signaltoncode und wenden Sie sich an Dell (siehe „Kontaktaufnahme mit Dell“ auf Seite 64).

Signaltoncode	Mögliches Problem
Ein Signalton	Möglicher Fehler der Hauptplatine – BIOS ROM checksum failure (ROM-BIOS-Prüfsummenfehler)
Zwei Signaltöne	Kein RAM erkannt ANMERKUNG: Wenn das Speichermodul installiert oder ersetzt worden ist, stellen Sie sicher, dass es einwandfrei eingesetzt wurde.
Drei Signaltöne	Möglicher Fehler der Hauptplatine – Chipsatzfehler
Vier Signaltöne	RAM-Lese-/Schreibfehler
Fünf Signaltöne	Fehler der Echtzeituhr
Sechs Signaltöne	Videokarten- oder Chipfehler
Sieben Signaltöne	Prozessorfehler
Acht Signaltöne	Displayfehler

Probleme mit dem Netzwerk

Wenn die Wireless-Verbindung unterbrochen wurde –

- Überprüfen Sie den Wireless-Router, um sicherzustellen, dass er eingeschaltet und mit Ihrem Kabelmodem oder Netzwerk-Hub verbunden ist.
- Störungsquellen können die Wireless-Verbindung blockieren oder unterbrechen. Versuchen Sie Ihren Computer näher an den Wireless-Router zu bringen.
- Stellen Sie erneut eine Verbindung zum Wireless-Router her (siehe „Einrichten einer Wireless-Internetverbindung“ auf Seite 14).

Wenn die Wireless-Verbindung unterbrochen wurde –

- Stellen Sie sicher, dass das Kabel angeschlossen und nicht beschädigt ist.
- Besteht das Problem weiterhin, wenden Sie sich an Ihren Netzwerkadministrator oder ISP.

Probleme mit der Stromversorgung

Die Betriebsanzeige ist aus – Der Computer ist ausgeschaltet, befindet sich im Ruhezustand oder wird nicht mit Strom versorgt.

- Drücken Sie den Betriebsschalter, um zum Normalbetrieb zurückzukehren.
- Stellen Sie sicher, dass das Netzadapterkabel ordnungsgemäß an den Netzanschluss des Computers und die Steckdose angeschlossen ist.
- Wenn der Netzadapter an einer Steckerleiste angeschlossen ist, vergewissern Sie sich, dass die Steckerleiste an einer Steckdose angeschlossen und eingeschaltet ist.
- Entfernen Sie Überspannungsschutzvorrichtungen, Steckerleisten und Verlängerungskabel, um festzustellen, ob sich der Computer richtig einschalten lässt.

Beheben von Problemen

- Stellen Sie sicher, dass die Steckdose Strom liefert, indem Sie probeweise ein anderes Gerät, beispielsweise eine Lampe, anschließen.
- Überprüfen Sie die Kabelverbindungen des Netzadapters. Wenn der Netzadapter über eine Anzeigeleuchte verfügt, stellen Sie sicher, dass diese auf dem Netzadapter leuchtet.

Die Betriebsanzeige leuchtet stetig weiß, der Computer reagiert aber nicht –

- Die Anzeige reagiert möglicherweise nicht. Drücken Sie den Betriebsschalter, bis der Computer ausgeschaltet ist, und starten Sie den Computer anschließend erneut.

Die Betriebsanzeige blinkt weiß – Standby-Modus

- Bewegen Sie die Maus, tippen Sie auf das Touchpad oder drücken Sie den Betriebsschalter, um den normalen Betrieb wieder aufzunehmen.

Die Betriebsanzeige leuchtet stetig gelb – Standby-Modus mit niedrigem Akkuladestand

- Schließen Sie den Netzadapter an, um den Akku zu laden.
- Bewegen Sie die Maus, tippen Sie auf das Touchpad oder drücken Sie den Betriebsschalter, um den normalen Betrieb wieder aufzunehmen.

Mögliche Ursachen von Störungen, die den Empfang Ihres Computers behindern, sind: –

- Netz-, Tastatur- und Mausverlängerungskabel
- Zu viele Geräte an einer Steckerleiste
- Mehrere Steckerleisten, die an die gleiche Steckdose angeschlossen sind

Probleme mit dem Speicher

Meldung über unzureichenden Arbeitsspeicher –

- Speichern und schließen Sie alle geöffneten Dateien und beenden Sie alle geöffneten Programme, in denen Sie nicht arbeiten. Prüfen Sie, ob das Problem dadurch gelöst wird.
- Informationen zu den Speichermindestanforderungen finden Sie in der Softwaredokumentation. Installieren Sie gegebenenfalls zusätzlichen Speicher (siehe *Service-Handbuch* unter **support.dell.com/manuals**).
- Bringen Sie die Speichermodule wieder an (siehe *Service-Handbuch* unter **support.dell.com/manuals**), um sicherzustellen, dass Ihr Rechner erfolgreich mit dem Speicher kommunizieren kann.

Sonstige Probleme mit dem Speicher –

- Achten Sie darauf, dass Sie die Anweisungen für die Installation des Speichers befolgen (siehe *Service-Handbuch* unter **support.dell.com/manuals**).
- Überprüfen Sie die Kompatibilität Ihres Speichermoduls mit dem Computer. Ihr Computer unterstützt Speichermodule des Typs DDR3. Weitere Informationen zu den vom Computer unterstützten Speichertypen finden Sie unter „Grundlegende technische Daten“ auf Seite 68.
- Führen Sie Dell Diagnostics aus (siehe „Dell Diagnostics“ auf Seite 46).
- Bringen Sie die Speichermodule wieder an (siehe *Service-Handbuch* unter **support.dell.com/manuals**), um sicherzustellen, dass Ihr Rechner erfolgreich mit dem Speicher kommunizieren kann.

Probleme mit Absturz und Software

Der Computer kann nicht gestartet werden –

- Stellen Sie sicher, dass der Netzadapter richtig am Computer und an der Steckdose angeschlossen ist.

Ein Programm reagiert nicht mehr –

So beenden Sie das Programm:

1. Drücken Sie gleichzeitig die Tastenkombination <Strg><Umschalt><Esc>.
2. Klicken Sie auf **Applications (Anwendungen)**.
3. Klicken Sie auf das Programm, das nicht mehr reagiert.
4. Klicken Sie auf **End Task (Task beenden)**.

Ein Programm stürzt wiederholt ab –

Lesen Sie die Softwaredokumentation. Deinstallieren Sie gegebenenfalls das Programm und installieren Sie es neu.

 **ANMERKUNG:** Installationsanweisungen für Software finden Sie im Allgemeinen in der jeweiligen Dokumentation oder auf einer mitgelieferten CD.

Der Computer reagiert nicht mehr oder es wird ein blauer Bildschirm („BlueScreen“) angezeigt –

 **WARNUNG:** Es können Daten verloren gehen, wenn das Betriebssystem nicht heruntergefahren werden kann.

- Wenn der Computer nicht mehr reagiert und auch nicht durch Drücken einer Taste auf der Tastatur bzw. Bewegen der Maus aktiviert werden kann, halten Sie den Betriebsschalter mindestens acht bis zehn Sekunden lang gedrückt (bis der Computer ausgeschaltet wird). Starten Sie den Computer anschließend neu.

Ein Programm wurde für eine frühere Version des Betriebssystems Microsoft® Windows® entwickelt –

Führen Sie den **Programmkompatibilitäts-Assistenten** aus. Der **Programmkompatibilitäts-Assistent** konfiguriert ein Programm für eine Umgebung, die einer früheren Windows-Betriebssystemumgebung ähnelt.

1. Klicken Sie auf .
2. Geben Sie im Feld „Suche starten“ `Ältere Programme mit dieser Windows-Version verwenden` ein und drücken Sie die <Eingabetaste>.
3. Befolgen Sie die Anweisungen des **Programmkompatibilitäts-Assistenten**.

Sonstige Probleme mit der Software –

Erstellen Sie unverzüglich eine Sicherungskopie Ihrer Dateien.

Verwenden Sie ein Viren-Erkennungsprogramm, um die Festplatte oder CDs zu überprüfen.

Speichern und schließen Sie alle geöffneten Dateien oder Programme und fahren Sie den Computer über das Start -menü.

Sehen Sie in der Softwaredokumentation nach oder holen Sie vom Softwarehersteller Informationen zur Problembehandlung ein:

- Stellen Sie sicher, dass das Programm mit dem auf dem Computer installierten Betriebssystem kompatibel ist.
- Vergewissern Sie sich, dass der Computer die Mindesthardwareanforderungen erfüllt, die zum Ausführen der Software notwendig sind. Informationen dazu finden Sie in der Softwaredokumentation.
- Stellen Sie sicher, dass das Programm richtig installiert und konfiguriert ist.
- Stellen Sie sicher, dass kein Konflikt zwischen den Gerätetreibern und dem Programm vorliegt.
- Deinstallieren Sie gegebenenfalls das Programm und installieren Sie es neu.

Verwenden von Support-Hilfsmitteln

Dell Support Center

Im **Dell Support Center** finden Sie die Service-, Support- und systemspezifischen Informationen, die Sie benötigen.

Klicken Sie auf das Symbol  in der Taskleiste, um die Anwendung zu starten.

Auf der Startseite des **Dell Support Centers** werden die Modellnummer des Computers, die Service-Tag-Nummer, der Express-Servicecode und die Servicekontaktinformationen angezeigt.

Auf der Startseite finden Sie Links zu den folgenden Bereichen:

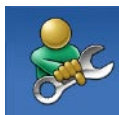

Selbsthilfe (Beheben von Störungen, Sicherheit, Systemleistung, Netzwerk/Internet, Sicherung/Wiederherstellung und Windows-Betriebssystem)



Warnmeldungen

(Warnmeldungen des technischen Supports, die für Ihren Computer relevant sind)



Unterstützung von Dell

(Technischer Support mit DellConnect™, Kundendienst, Schulungen und Lernprogramme, direkte Anleitung mit Dell on Call und Online-Überprüfung mit PC CheckUp)



Informationen zu Ihrem System

(Systemdokumentation, Garantieinformationen, Systeminformationen, Upgrades & Zubehör)

Weitere Informationen über das **Dell Support Center** und die verfügbaren Support-Hilfsmittel finden Sie durch Klicken auf die Registerkarte **Services** unter **support.dell.com**.

Systemmeldungen

Wenn der Computer ein Problem oder einen Fehler feststellt, zeigt er gegebenenfalls eine Systemmeldung an, die Ihnen dabei hilft, die Ursache des Problems und die zu seiner Behebung erforderlichen Maßnahmen zu bestimmen.

 **ANMERKUNG:** Wenn die angezeigte Meldung in den folgenden Beispielen nicht aufgeführt ist, lesen Sie in der Dokumentation zum Betriebssystem oder Programm nach, das bei Anzeige der Meldung ausgeführt wurde. Weitere Hilfestellungen finden Sie im *Dell-Technologiehandbuch* auf Ihrer Festplatte, unter support.dell.com/manuals oder unter „Kontaktaufnahme mit Dell“ auf Seite 64.

Alert! (Achtung!) Previous attempts at booting this system have failed at checkpoint [nnnn]. (Frühere Versuche beim Starten des Systems sind am Prüfpunkt [nnnn] fehlgeschlagen). For

help in resolving this problem, please note this checkpoint and contact Dell Technical Support (Hilfe zu diesem Problem finden Sie beim technischen Support von Dell. Notieren Sie dazu diesen Prüfpunkt.) – Der Computer konnte die Startroutine dreimal in Folge wegen des gleichen Fehlers nicht durchführen. Um weitere Hilfestellungen zu erhalten, wenden Sie sich an Dell (siehe „Kontaktaufnahme mit Dell“ auf Seite 64).

CMOS checksum error (CMOS-Prüfsummenfehler) – Möglicher Fehler der Hauptplatine oder geringe Ladung der Echtzeituhr-Batterie. Tauschen Sie die Knopfzellenbatterie der Echtzeituhr aus (siehe *Service-Handbuch* unter support.dell.com/manuals) oder wenden Sie sich an Dell (siehe „Kontaktaufnahme mit Dell“ auf Seite 64).

CPU fan failure (Ausfall des CPU-Lüfters) – Der CPU-Lüfter ist ausgefallen. Ersetzen Sie den CPU-Lüfter (siehe *Service-Handbuch* unter support.dell.com/manuals).

Hard-disk drive failure (Festplattenlaufwerkfehler) – Möglicher Festplattenlaufwerkfehler beim POST. Um weitere Hilfestellungen zu erhalten, wenden Sie sich an Dell (siehe „Kontaktaufnahme mit Dell“ auf Seite 64).

Hard-disk drive read failure (Fehler beim Lesen des Festplattenlaufwerks) – Möglicher Festplattenfehler beim HDD-Starttest. Um weitere Hilfestellungen zu erhalten, wenden Sie sich an Dell (siehe „Kontaktaufnahme mit Dell“ auf Seite 64).

Keyboard failure (Tastaturfehler) – Tastaturfehler oder loses Tastaturkabel. Ersetzen Sie die Tastatur (siehe *Service-Handbuch* unter support.dell.com/manuals).

No boot device available (Kein Startgerät verfügbar) – Auf dem Festplattenlaufwerk ist keine startfähige Partition vorhanden, das Festplattenlaufwerk-kabel ist nicht richtig angeschlossen oder es ist kein startfähiges Gerät vorhanden.

- Ist das Festplattenlaufwerk als Startgerät festgelegt, stellen Sie sicher, dass die Kabel angeschlossen sind und das Laufwerk richtig installiert und als Startlaufwerk partitioniert ist.
- Rufen Sie das System-Setup-Programm auf und prüfen Sie, ob die Angaben zur Startreihenfolge stimmen (siehe *Dell-Technologiehandbuch* unter support.dell.com/manuals).

No timer tick interrupt (Keine Prozessorunterbrechung bei Zeitgebersignal) – Möglicherweise ist ein Chip auf der Systemplatine oder die Hauptplatine defekt. Um weitere Hilfestellungen zu erhalten, wenden Sie sich an Dell (siehe „Kontaktaufnahme mit Dell“ auf Seite 64).

USB over current error (USB-Überstromfehler) – Trennen Sie das USB-Gerät vom Computer. Das USB-Gerät benötigt zum einwandfreien Funktionieren mehr Strom. Verwenden Sie eine externe Energiequelle für das USB-Gerät oder, wenn das Gerät über zwei USB-Kabel verfügt, schließen Sie beide an.

NOTICE - Hard Drive SELF MONITORING SYSTEM has reported that a parameter has exceeded its normal operating range. It is recommended that you back up your data regularly. A parameter out of range may or may not indicate a potential hard drive problem (HINWEIS: Das SELF MONITORING SYSTEM des Festplattenlaufwerks hat gemeldet, dass ein Parameter den Wertebereich für den normalen Betrieb überschritten hat. Dell empfiehlt, dass Sie Ihre Daten regelmäßig sichern. Ein Parameterwert außerhalb des normalen Wertebereichs kann auf ein mögliches Problem mit dem Festplattenlaufwerk hinweisen.) – S.M.A.R.T-Fehler, möglicherweise ein Festplattenlaufwerkfehler. Um weitere Hilfestellungen zu erhalten, wenden Sie sich an Dell (siehe „Kontaktaufnahme mit Dell“ auf Seite 64).

Hardware-Ratgeber

Wenn ein Gerät während des Betriebssystem-Setups nicht erkannt wird oder erkannt, aber nicht korrekt konfiguriert wird, können Sie die Inkompatibilität mit dem **Hardware Troubleshooter (Hardware-Ratgeber)** beheben.

So starten Sie den Hardware-Ratgeber:

1. Klicken Sie auf  → **Hilfe und Support**.
2. Geben Sie `Hardware Troubleshooter (Hardware-Ratgeber)` in das Suchfeld ein und drücken Sie die <Eingabetaste>, um mit der Suche zu beginnen.
3. Wählen Sie in der Liste der Suchergebnisse die Option aus, die das Problem am besten beschreibt, und fahren Sie mit den übrigen Schritten zur Fehlerbehebung fort.

Dell Diagnostics

Wenn Probleme mit dem Computer auftreten, führen Sie die unter „Probleme mit Absturz und Software“ auf Seite 40 aufgeführten Überprüfungen durch und führen Sie Dell Diagnostics aus, bevor Sie sich zwecks technischer Unterstützung an Dell wenden.

 **ANMERKUNG:** Dell Diagnostics kann nur auf Dell-Computern verwendet werden.

 **ANMERKUNG:** Der *Drivers and Utilities*-Datenträger ist optional und möglicherweise nicht im Lieferumfang Ihres Computers enthalten.

Sehen Sie sich die Konfigurationsinformationen Ihres Computers im Abschnitt „System-Setup“ im *Service-Handbuch* an und stellen Sie sicher, dass das Gerät, das Sie testen möchten, im System-Setup-Programm erscheint und aktiv ist.

Starten Sie Dell Diagnostics entweder von der Festplatte oder vom *Drivers and Utilities*-Datenträger.

Starten von Dell Diagnostics von der Festplatte

Dell Diagnostics befindet sich auf der Festplatte in einer verborgenen Partition für Dienstprogramme.

 **ANMERKUNG:** Falls Ihr Computer nicht in der Lage ist, ein Monitorbild anzuzeigen, wenden Sie sich an Dell (siehe „Kontaktaufnahme mit Dell“ auf Seite 64).

1. Vergewissern Sie sich, dass der Computer mit einer funktionierenden Steckdose verbunden ist.
2. Schalten Sie den Computer ein bzw. führen Sie einen Neustart durch.
3. Wenn das DELL™-Logo angezeigt wird, drücken Sie sofort <F12>. Wählen Sie **Diagnostics (Diagnose)** aus dem Startmenü und drücken Sie die <Eingabetaste>.

 **ANMERKUNG:** Falls Sie zu lange gewartet haben und das Betriebssystem-Logo angezeigt wird, warten Sie weiter, bis der Desktop von Microsoft® Windows® angezeigt wird. Fahren Sie dann den Computer herunter und versuchen Sie es erneut.

 **ANMERKUNG:** Wird eine Systemmeldung mit dem Inhalt angezeigt, dass keine Dienstprogrammpartition ermittelt werden konnte, führen Sie Dell Diagnostics unter Verwendung des *Drivers and Utilities*-Datenträgers aus.

Wenn Pre-boot System Assessment (PSA, Systemüberprüfung vor dem Start) aufgerufen wird:

- a. Das PSA beginnt mit der Prüfung.
- b. Wenn das PSA erfolgreich abgeschlossen wurde, wird folgende Nachricht angezeigt:
"No problems have been found with this system so far. Do you want to run the

remaining memory tests? This will take about 30 minutes or more. Do you want to continue? (Empfohlen)." (In diesem System wurden bisher keine Probleme festgestellt. Soll der verbleibende Speicher überprüft werden? Dies dauert in der Regel 30 Minuten oder länger. Möchten Sie fortfahren? (Empfohlen).)

- c. Bei Problemen mit dem Speicher drücken Sie die Taste <y>, ansonsten <n>. Die folgende Meldung wird angezeigt:
"Booting Dell Diagnostics Utility Partition. Press any key to continue." (Starten der Dell Diagnostics-Dienstprogrammpartition. Drücken Sie zum Fortfahren eine beliebige Taste.)

Verwenden von Support-Hilfsmitteln

- d. Drücken Sie auf eine beliebige Taste, um das Fenster zur **Choose an Option (Auswahl einer Option)** anzuzeigen.

Wenn das PSA nicht aufgerufen wird:

Drücken Sie eine beliebige Taste, um Dell Diagnostics von der Diagnose-Dienstprogrammpartition auf der Festplatte zu starten.

4. Wählen Sie die Prüfung aus, die durchgeführt werden soll.
5. Wenn beim Test eine Störung gefunden wird, wird eine Meldung mit dem Fehlercode und eine Beschreibung der Störung angezeigt. Notieren Sie den Fehlercode und die Fehlerbeschreibung und wenden Sie sich an Dell (siehe „Kontaktaufnahme mit Dell“ auf Seite 64).

 **ANMERKUNG:** Die Service-Tag-Nummer für den Computer befindet sich ganz oben auf jedem Testbildschirm. Sie benötigen die Service-Tag-Nummer zur Identifikation Ihres Computers bei der Kontaktaufnahme mit Dell.

6. Wenn die Tests vollständig ausgeführt wurden, schließen Sie das Testfenster, um zum Fenster **Choose An Option (Auswahl einer Option)** zurückzukehren.
7. Klicken Sie zum Beenden von Dell Diagnostics und zum Neustart des Computers auf **Exit (Beenden)**.

Starten von Dell Diagnostics über den Drivers and Utilities-Datenträger

1. Legen Sie den *Drivers and Utilities*-Datenträger ein.
2. Fahren Sie den Computer herunter und starten Sie ihn anschließend neu. Wenn das DELL™-Logo angezeigt wird, drücken Sie sofort <F12>.

 **ANMERKUNG:** Falls Sie zu lange gewartet haben und das Betriebssystem-Logo angezeigt wird, warten Sie weiter, bis der Desktop von Microsoft® Windows® angezeigt wird. Fahren Sie dann den Computer herunter und versuchen Sie es erneut.

 **ANMERKUNG:** Mit den nächsten Schritten wird die Startsequenz nur für einen Startvorgang geändert. Beim nächsten Systemstart wird der Computer entsprechend der im System-Setup-Programm festgelegten Geräteihenfolge hochgefahren.

3. Wenn die Liste der startfähigen Geräte angezeigt wird, wählen Sie **CD/DVD/CD-RW** und drücken Sie die <Eingabetaste>.
4. Wählen Sie die Option **Boot from CD-ROM (Von CD-ROM starten)** aus dem angezeigten Menü und drücken Sie die <Eingabetaste>.
5. Geben Sie **1** ein, um das CD-Menü zu starten, und drücken Sie die <Eingabetaste>, um fortzufahren.
6. Wählen Sie **Run the 32 Bit Dell Diagnostics (32-Bit-Dell Diagnostics ausführen)** aus der Nummernliste. Falls mehrere Versionen aufgelistet werden, wählen Sie die für den Computer zutreffende Version aus.
7. Wählen Sie die Prüfung aus, die durchgeführt werden soll.
8. Wenn beim Test eine Störung gefunden wird, wird eine Meldung mit dem Fehlercode und eine Beschreibung der Störung angezeigt. Notieren Sie den Fehlercode und die Fehlerbeschreibung und wenden Sie sich an Dell (siehe „Kontaktaufnahme mit Dell“ auf Seite 64).

Verwenden von Support-Hilfsmitteln

 **ANMERKUNG:** Die Service-Tag-Nummer für den Computer befindet sich ganz oben auf jedem Testbildschirm. Sie benötigen die Service-Tag-Nummer zur Identifikation Ihres Computers bei der Kontaktaufnahme mit Dell.

9. Wenn die Tests vollständig ausgeführt wurden, schließen Sie das Testfenster, um zum Fenster **Choose An Option (Auswahl einer Option)** zurückzukehren.
10. Klicken Sie zum Beenden von Dell Diagnostics und zum Neustart des Computers auf **Exit (Beenden)**.
11. Entnehmen Sie den *Drivers and Utilities*-Datenträger.

Wiederherstellen Ihres Betriebssystems

Sie können das Betriebssystem auf folgende Arten wiederherstellen:



- Die Systemwiederherstellung führt Ihren Computer in einen früheren Betriebszustand zurück, ohne Arbeitsdateien zu beeinträchtigen. Verwenden Sie immer zuerst die Systemwiederherstellung, um das Betriebssystem wiederherzustellen und Arbeitsdateien zu erhalten.
- Mit Dell Factory Image Restore wird das Festplattenlaufwerk in den Originalbetriebszustand zurückgesetzt. Dieser Vorgang löscht dauerhaft alle Daten auf der Festplatte und entfernt alle Programme, die nach Erhalt des Computers installiert wurden. Verwenden Sie Dell Factory Image Restore nur dann, wenn das auftretende Problem mit dem Betriebssystem nicht über die Systemwiederherstellung behoben werden konnte.
- Wenn Sie mit dem Computer einen Betriebssystemdatenträger erhalten haben, können Sie damit das Betriebssystem wiederherstellen. Allerdings werden bei Verwendung des Betriebssystemdatenträgers ebenfalls alle Daten auf der Festplatte gelöscht. Verwenden Sie diesen Datenträger nur dann, wenn sich das Problem mit der Systemwiederherstellung nicht beheben ließ.

Systemwiederherstellung

Die Windows-Betriebssysteme stellen eine Systemwiederherstellungsfunktion bereit, mit denen Sie den Computer (ohne Beeinträchtigung Ihrer Arbeitsdateien) in einen früheren Betriebszustand zurückversetzen können, wenn Änderungen an der Hardware, Software oder an Systemeinstellungen zu einem unerwünschten Betriebszustand des Computers geführt haben. Sämtliche Änderungen, die durch die Systemwiederherstellung an Ihrem Computer vorgenommen werden, können vollständig rückgängig gemacht werden.

△ **VORSICHTSHINWEIS:** Legen Sie regelmäßig Sicherungskopien von allen Arbeitsdateien an. Ihre Arbeitsdateien können durch die Systemwiederherstellung nicht überwacht oder wiederhergestellt werden.

Starten der Systemwiederherstellung

1. Klicken Sie auf .
2. Geben Sie im Feld „Suche starten“ den Begriff `Systemwiederherstellung` ein und drücken Sie die <Eingabetaste>.
 **ANMERKUNG:** Möglicherweise wird das Fenster **Benutzerkontensteuerung** angezeigt. Wenn Sie über Administratorrechte für den Computer verfügen, klicken Sie auf **Fortsetzen**. Andernfalls bitten Sie Ihren Administrator, die gewünschte Aktion fortzusetzen.
3. Klicken Sie auf **Weiter** und folgen Sie den Anweisungen auf dem Bildschirm.

Falls das Problem durch die Systemwiederherstellung nicht behoben wurde, können Sie die letzte Systemwiederherstellung rückgängig machen.

Zurücksetzen der letzten Systemwiederherstellung

 **ANMERKUNG:** Speichern und schließen Sie alle geöffneten Dateien und beenden Sie alle geöffneten Programme, bevor Sie die letzte Systemwiederherstellung rückgängig machen. Ändern, öffnen oder löschen Sie keine Dateien oder Programme, bis die Systemwiederherstellung vollständig abgeschlossen ist.

1. Klicken Sie auf .
2. Geben Sie im Feld „Suche starten“ den Begriff `Systemwiederherstellung` ein und drücken Sie die <Eingabetaste>.
3. Klicken Sie auf **Undo my last restoration (Letzte Wiederherstellung rückgängig machen)** und auf **Weiter**.

Dell Factory Image Restore

 **WARNUNG:** Mit Dell Factory Image Restore werden alle Daten auf der Festplatte endgültig gelöscht und alle Anwendungen und Treiber entfernt, die nach Erhalt des Computers installiert wurden. Sie sollten Ihre Daten nach Möglichkeit sichern, bevor Sie Dell Factory Image Restore einsetzen. Verwenden Sie Dell Factory Image Restore nur dann, wenn das auftretende Problem mit dem Betriebssystem nicht über die Systemwiederherstellung behoben werden konnte.

 **ANMERKUNG:** Dell Factory Image Restore ist in bestimmten Regionen oder auf bestimmten Computern möglicherweise nicht verfügbar.

Benutzen Sie Dell Factory Image Restore nur als die letzte Methode, um Ihr Betriebssystem wiederherzustellen. Mit

dieser Option wird das Festplattenlaufwerk in den Originalbetriebszustand zurückgesetzt. Alle Programme oder Dateien, die seit der Auslieferung des Computers hinzugefügt wurden (auch die Arbeitsdateien), werden unwiderruflich von der Festplatte gelöscht. Arbeitsdateien sind beispielsweise Dokumente, Tabellenkalkulationen, E-Mail-Nachrichten, digitale Fotos, Musikdateien usw. Sichern Sie möglichst alle Dateien, bevor Sie Factory Image Restore anwenden.

Starten von Dell Factory Image Restore

1. Schalten Sie den Computer ein. Wenn das DELL™-Logo angezeigt wird, drücken Sie mehrmals auf <F8>, um das Fenster **Erweiterte Startoptionen** zu öffnen.

 **ANMERKUNG:** Falls Sie zu lange gewartet haben und das Betriebssystem-Logo angezeigt wird, warten Sie weiter, bis der Desktop von Microsoft® Windows® angezeigt wird. Fahren Sie dann den Computer herunter und versuchen Sie es erneut.

Wiederherstellen Ihres Betriebssystems

2. Wählen Sie **Computer reparieren** aus.
3. Das Fenster **Systemwiederherstellungsoptionen** wird angezeigt.
4. Wählen Sie ein Tastaturlayout aus und klicken Sie auf **Weiter**.
5. Melden Sie sich als lokaler Benutzer an, um die Wiederherstellungsoptionen zu öffnen. Geben Sie zum Öffnen der Eingabeaufforderung `administrator` in das Feld **Benutzername** ein und klicken Sie anschließend auf **OK**.
6. Klicken Sie auf **Dell Factory Image Restore**. Der Begrüßungsbildschirm von **Dell Factory Image Restore** wird angezeigt.
 **ANMERKUNG:** Je nach Konfiguration müssen Sie eventuell zunächst **Dell Factory Tools** und anschließend **Dell Factory Image Restore** auswählen.
7. Klicken Sie auf **Weiter**. Das Dialogfeld **Confirm Data Deletion (Löschen der Daten bestätigen)** wird geöffnet.

 **ANMERKUNG:** Wenn Sie nicht mit Factory Image Restore fortfahren möchten, klicken Sie auf **Abbrechen**.

8. Aktivieren Sie das Kontrollkästchen, um zu bestätigen, dass Sie mit der Neuformatierung der Festplatte fortfahren und die Systemsoftware auf die Werkseinstellungen zurücksetzen möchten. Klicken Sie anschließend auf **Weiter**.

Der Wiederherstellungsvorgang beginnt und kann fünf Minuten oder länger dauern. Nachdem das Betriebssystem und die werkseitig installierten Anwendungsprogramme auf den Zustand bei Auslieferung zurückgesetzt wurden, wird eine entsprechende Meldung angezeigt.

9. Klicken Sie auf **Fertig stellen**, um das System neu zu starten.

Neuinstallation des Betriebssystems

Vorbereitung

Bevor Sie das Windows-Betriebssystem neu installieren, um ein Problem mit einem neu installierten Treiber zu beheben, sollten Sie zuerst die Windows-Funktion für den vorherigen Treiber verwenden. Wenn das Problem weiterhin besteht, verwenden Sie die Systemwiederherstellung, um das Betriebssystem in den Betriebszustand vor der Installation des neuen Gerätetreibers zurückzusetzen. Siehe „Systemwiederherstellung“ auf Seite 51.

 **VORSICHTSHINWEIS: Erstellen Sie vor der Installation zunächst eine Sicherungskopie aller Arbeitsdateien auf dem primären Festplattenlaufwerk. In herkömmlichen Festplattenkonfigurationen handelt es sich bei dem primären Festplattenlaufwerk um das zuerst vom Computer erkannte Laufwerk.**

Für die Neuinstallation von Windows benötigen Sie Folgendes:

- Dell *Betriebssystem*-Datenträger
- Dell *Drivers and Utilities*-Datenträger

 **ANMERKUNG:** Der *Drivers and Utilities*-Datenträger enthält Treiber, die während der Montage des Computers im Werk installiert wurden. Verwenden Sie den Dell *Drivers and Utilities*-Datenträger zum Laden der erforderlichen Treiber. Je nachdem, in welcher Region Sie den Computer erworben oder ob Sie den Datenträger angefordert haben, sind der Dell *Drivers and Utilities*-Datenträger und der *Betriebssystem*-Datenträger möglicherweise nicht im Lieferumfang des Computers enthalten.

Neuinstallation von Microsoft Windows

Der Neuinstallationsvorgang kann 1 bis 2 Stunden in Anspruch nehmen. Nach der Neuinstallation des Betriebssystems müssen Sie die Gerätetreiber, das Virenschutzprogramm sowie weitere Software ebenfalls neu installieren.

1. Speichern und schließen Sie alle geöffneten Dateien und beenden Sie alle geöffneten Programme.
2. Legen Sie den *Betriebssystem*-Datenträger ein.
3. Klicken Sie auf **Beenden**, falls die Meldung **Windows installieren** angezeigt wird.
4. Starten Sie den Computer neu.
5. Wenn das DELL™-Logo angezeigt wird, drücken Sie sofort <F12>.

 **ANMERKUNG:** Falls Sie zu lange gewartet haben und das Betriebssystem-Logo angezeigt wird, warten Sie weiter, bis der Desktop von Microsoft® Windows® angezeigt wird. Fahren Sie dann den Computer herunter und versuchen Sie es erneut.

 **ANMERKUNG:** Mit den nächsten Schritten wird die Startsequenz nur für einen Startvorgang geändert. Beim nächsten Systemstart wird der Computer entsprechend der im System-Setup-Programm festgelegten Gerätereihenfolge hochgefahren.

6. Wenn die Liste der startfähigen Geräte angezeigt wird, wählen Sie **CD/DVD/CD-RW Drive (CD/DVD/CD-RW-Laufwerk)**, und drücken Sie die <Eingabetaste>.
7. Drücken Sie eine beliebige Taste, um **über eine CD-ROM zu starten**. Folgen Sie den Bildschirmanweisungen, um die Installation zu beenden.

Wie Sie Hilfe bekommen

Wenn am Computer eine Störung auftritt, führen Sie folgende Schritte durch, um das Problem zu diagnostizieren und zu beheben:

1. Suchen Sie im Abschnitt „Störungen beheben“ auf Seite 36 nach Informationen und Vorgehensweisen, die auf Ihr Computer-Problem zutreffen.
2. Weitere Informationen zur Fehlerbehebung finden Sie im *Dell-Technologiehandbuch*.
3. Unter „Dell Diagnostics“ auf Seite 46 finden Sie Anleitungen zum Ausführen von Dell Diagnostics.
4. Füllen Sie die „Diagnose-Checkliste“ auf Seite 63 aus.
5. Falls Sie Fragen zu Installation und Fehlerbehebung haben, nutzen Sie die umfangreichen Onlinedienste auf der Support-Website von Dell unter **support.dell.com**. Eine weiterführende Liste der Online-Support-

Dienste von Dell finden Sie unter „Online-Dienste“ auf Seite 59.

6. Falls das Problem mit den genannten Schritten nicht behoben werden konnte, setzen Sie sich mit Dell in Verbindung (siehe „Vor Ihrem Anruf“ auf Seite 62).

 **ANMERKUNG:** Rufen Sie den Dell Support von einem Telefon in der Nähe des Computers an, damit Sie der Support-Mitarbeiter bei den erforderlichen Schritten unterstützen kann.

 **ANMERKUNG:** Das Express-Servicecode-System von Dell ist möglicherweise nicht in allen Ländern verfügbar.

Wie Sie Hilfe bekommen

Geben Sie nach Aufforderung des automatischen Telefonsystems von Dell den Express-Servicecode ein, damit Sie direkt mit dem zuständigen Support-Mitarbeiter verbunden werden können. Wenn Sie über keinen Express-Servicecode verfügen, öffnen Sie das Verzeichnis **Dell Zubehör**, doppelklicken Sie auf das Symbol **Express-Servicecode** und befolgen Sie die weiteren Anweisungen.

 **ANMERKUNG:** Einige der Dienste sind eventuell nicht in allen Ländern verfügbar. Informationen zur lokalen Verfügbarkeit erhalten Sie von Ihrem lokalen Dell-Vertragshändler.

Technischer Support und Kundendienst

Der Support-Service von Dell steht Ihnen zur Verfügung, um Ihnen alle Fragen rund um die Hardware von Dell zu beantworten. Die Support-Mitarbeiter verwenden computergestützte

Diagnoseprogramme, um Ihre Fragen schnell und präzise zu beantworten.

Informationen zur Kontaktaufnahme mit dem Support-Service von Dell finden Sie unter „Vor Ihrem Anruf“ auf Seite 62. Machen Sie dort die Kontaktdaten für Ihre Region ausfindig oder besuchen Sie die Website **support.dell.com**.

DellConnect™

DellConnect ist ein einfaches Tool für den Online-Zugriff, mit dem Kundendienst- und Support-Mitarbeiter von Dell über eine Breitbandverbindung Zugriff auf Ihren Computer erhalten, um das bei Ihnen auftretende Problem in Ihrem Beisein zu diagnostizieren und zu beheben. Weitere Informationen finden Sie unter **www.dell.com/dellconnect**.

Onlinedienste

Auf den folgenden Websites erfahren Sie mehr über die Produkte und Dienstleistungen von Dell:

- **www.dell.com**
- **www.dell.com/ap** (nur für Asien und den Pazifikraum)
- **www.dell.com/jp** (nur für Japan)
- **www.euro.dell.com** (nur für Europa)
- **www.dell.com/la** (Lateinamerika und Karibik)
- **www.dell.ca** (nur für Kanada)

Sie erreichen den Support von Dell über folgende Websites und E-Mail-Adressen:

Websites des Dell Supports

- **support.dell.com**
- **support.jp.dell.com** (nur für Japan)
- **support.euro.dell.com** (nur für Europa)
- **supportapj.dell.com** (nur für Asien und den Pazifikraum)

E-Mail-Adressen des Dell-Supports

- **mobile_support@us.dell.com**
- **support@us.dell.com**
- **la-techsupport@dell.com** (nur für Lateinamerika und die Karibik)
- **apsupport@dell.com** (nur für Asien und den Pazifikraum)

E-Mail-Adressen des Marketing- und Vertriebsteams von Dell

- **apmarketing@dell.com** (nur für Asien und den Pazifikraum)
- **sales_canada@dell.com** (nur für Kanada)

Anonymes FTP-Protokoll (Dateiübertragungsprotokoll)

- **ftp.dell.com**

Melden Sie sich als Benutzer `anonymous` (`anonymous`) an und verwenden Sie Ihre E-Mail-Adresse als Kennwort.

Automatischer Auftragsauskunftsdienst

Um den Status der von Ihnen bestellten Dell-Produkte abzufragen, können Sie die Website **support.dell.com** aufrufen oder den automatischen Auftragsauskunftsdienst anrufen. Über eine Bandansage werden Sie zur Angabe bestimmter Informationen aufgefordert, die erforderlich sind, um Ihre Bestellung zu finden und darüber Auskunft zu geben. Die Telefonnummer für Ihre Region finden Sie unter „Kontaktaufnahme mit Dell“ auf Seite 64.

Sollten sich Probleme mit der Bestellung ergeben (fehlende oder falsche Teile, fehlerhafte Rechnung), setzen Sie sich mit dem Kundendienst von Dell in Verbindung. Halten Sie bei Ihrem Anruf die Rechnung oder den Lieferschein bereit. Die Telefonnummer für Ihre Region finden Sie unter „Kontaktaufnahme mit Dell“ auf Seite 64.

Produktinformationen

Wenn Sie Informationen zu weiteren Produkten von Dell benötigen oder eine Bestellung aufgeben möchten, besuchen Sie die Website von Dell unter **www.dell.com**. Die Rufnummern der Verkaufsberater für Ihre Region finden Sie unter „Kontaktaufnahme mit Dell“ auf Seite 64.

Einsenden von Teilen zur Reparatur auf Garantie oder Gutschrift

Produkte, die zur Reparatur oder Gutschrift zurückgesendet werden, müssen wie folgt vorbereitet werden:

 **ANMERKUNG:** Sichern Sie vor der Rücksendung des Produkts an Dell alle Daten auf der Festplatte und auf anderen Speichergeräten. Entfernen Sie alle vertraulichen und persönlichen Informationen sowie entnehmbare Datenträger (CDs, PC Cards). Dell haftet nicht für vertrauliche oder persönliche Informationen, Datenverlust, die Beschädigung oder den Verlust von Datenträgern.

1. Rufen Sie Dell an und lassen Sie sich eine Rücksendegenehmigungsnummer geben. Schreiben Sie diese gut lesbar auf den Versandkarton. Die Telefonnummer für Ihre Region finden Sie unter „Kontaktaufnahme mit Dell“ auf Seite 64.
2. Legen Sie eine Kopie des Lieferscheins und ein Begleitschreiben bei, in dem Sie den Grund für die Rücksendung erläutern.
3. Legen Sie eine Kopie der Diagnose-Checkliste bei (siehe „Diagnose-Checkliste“ auf Seite 63). In dieser sollten die durchgeführten Tests und alle Fehlermeldungen von Dell Diagnostics aufgeführt sein (siehe „Dell Diagnostics“ auf Seite 46).
4. Falls das Gerät zur Gutschrift zurückgesendet wird, legen Sie alle zugehörigen Zubehörteile (z. B. Netzkabel, Software, Handbücher usw.) bei.

5. Schicken Sie die Geräte in der Originalverpackung (oder einer ähnlichen Verpackung) zurück.

 **ANMERKUNG:** Beachten Sie, dass Sie die Versandkosten tragen müssen. Außerdem sind Sie verantwortlich für die Transportversicherung aller zurückgeschickten Produkte und tragen das Verlustrisiko für den Versand an Dell. Nachnahmesendungen werden nicht angenommen.

 **ANMERKUNG:** Rücksendungen, die den obigen Voraussetzungen nicht entsprechen, werden von Dell nicht angenommen und an Sie zurückgeschickt.

Vor Ihrem Anruf

 **ANMERKUNG:** Halten Sie bei einem Anruf den Express-Servicecode bereit. Mit diesem Code werden Sie durch das automatische Support-Telefonsystem schneller verbunden. Möglicherweise werden Sie auch nach Ihrer Service-Tag-Nummer gefragt, die sich an der Rückseite oder Unterseite Ihres Computers befindet.

Vergessen Sie nicht, die folgende Diagnose-Checkliste auszufüllen. Wenn möglich, sollten Sie Ihren Computer einschalten, bevor Sie den Support von Dell anrufen, und ein Telefon in der Nähe des Computers verwenden. Während des Anrufs sollten Sie in der Lage sein, einige Befehle einzugeben, detaillierte Informationen während des Betriebs zu nennen oder andere Fehlerbehebungsverfahren auszuprobieren, die nur am Computer durchgeführt werden können. Halten Sie die Computerdokumentation griffbereit.

Diagnose-Checkliste

- Name:
- Datum:
- Adresse:
- Telefonnummer:
- Service-Tag-Nummer (Strichcode auf der Rückseite oder Unterseite des Computers):
- Express-Servicecode
- Nummer der Rücksendegenehmigung (sofern sie vom technischen Support von Dell erteilt wurde):
- Betriebssystem und Version:
- Geräte:
- Erweiterungskarten:
- Ist Ihr System an ein Netzwerk angeschlossen? Ja/Nein
- Netzwerk, Version und Netzwerkadapter:
- Programme mit Versionsangabe:

Bestimmen Sie den Inhalt der Startdateien des Computers mithilfe der Dokumentation zum Betriebssystem. Drucken Sie diese Dateien aus, falls ein Drucker angeschlossen ist. Notieren Sie andernfalls den Inhalt der Dateien, bevor Sie bei Dell anrufen.

- Fehlermeldung, Signalton- oder Diagnosecode:
- Beschreibung des Problems und der bereits durchgeführten Maßnahmen zur Fehlerbeseitigung:

Kontaktaufnahme mit Dell

Kunden in den USA wählen die Nummer 800-WWW-DELL (800-999-3355).

 **ANMERKUNG:** Sollten Sie nicht über eine Internetverbindung verfügen, finden Sie die Kontaktinformationen auf der Rechnung, dem Lieferschein oder im Produktkatalog von Dell.

Dell stellt verschiedene Online- und telefonbasierte Optionen für Support und Service zur Verfügung. Die Verfügbarkeit ist je nach Land und Produkt unterschiedlich. Bestimmte Dienstleistungen werden deshalb in Ihrer Region möglicherweise nicht angeboten.

So erreichen Sie den Vertrieb, den technischen Support und den Kundendienst von Dell:

1. Rufen Sie die Website **support.dell.com** auf.
2. Wählen Sie das Land bzw. die Region im Listenmenü **Choose A Country/Region (Land oder Region auswählen)** am unteren Seitenrand aus.
3. Klicken Sie auf **Contact Us (Kontaktieren Sie uns)** im linken Seitenbereich.
4. Klicken Sie je nach Bedarf auf den entsprechenden Service- oder Support-Link.
5. Wählen Sie die für Sie geeignete Art der Kontaktaufnahme mit Dell aus.

Weitere Informationen und Ressourcen

Ziel/Aufgabe:

Informationsquelle/Ressource:

Neuinstallation des Betriebssystems

Betriebssystem-CD

Ausführen eines Diagnoseprogramms für Ihren Computer, Neuinstallation der Computer-Systemsoftware, Aktualisierung von Infodateien und Treibern für den Computer

Drivers and Utilities-Datenträger



ANMERKUNG: Treiber und Dokumentationsaktualisierungen finden Sie unter **support.dell.com**.

Weitere Informationen zu Betriebssystem, Wartung von Peripheriegeräten, RAID, Internet, Bluetooth®, Netzwerkbetrieb und E-Mail

Dell-Technologiehandbuch auf Ihrer Festplatte oder unter **support.dell.com/manuals**

Aufrüsten des Computers mit neuem oder zusätzlichen Speicher oder einem neuen Festplattenlaufwerk
Einsetzen oder Austauschen eines abgenutzten oder beschädigten Teils

Service-Handbuch unter **support.dell.com/manuals**



ANMERKUNG: In einigen Ländern kann das Öffnen des Computers und der Austausch von Teilen zum Verlust der Garantie führen. Überprüfen Sie zuerst Ihre Garantie- und Rückgabebestimmungen, bevor Sie an Komponenten im Innern des Computers arbeiten.

Ziel/Aufgabe:

Ermitteln von Informationen zur bestmöglichen Einhaltung der Sicherheitsrichtlinien für Ihren Computer
Durchsehen von Garantieinformationen, Bedingungen und Bestimmungen (nur USA), Sicherheitshinweisen, Zulassungsinformationen, Informationen zu Ergonomie und der Endbenutzer-Lizenzvereinbarung

Ermitteln der Service-Tag-Nummer/des Express-Servicecodes: Die Service-Tag-Nummer benötigen Sie zum Identifizieren Ihres Computers unter **support.dell.com** oder für die Kontaktaufnahme mit dem Technischen Support.

Informationsquelle/Ressource:

Dokumente der Sicherheits- und Betriebsbestimmungen im Lieferumfang Ihres Computers sowie die Homepage zur Richtlinienkonformität unter **www.dell.com/regulatory_compliance**

Rück- oder Unterseite Ihres Computers

Ziel/Aufgabe:

Ermitteln bestimmter Treiber und Downloads
Erreichen des technischen Supports und Kundendienstes
Prüfen des Bestellstatus von neuen Bestellungen
Lösungen und Antworten auf häufig gestellte Fragen
Ermitteln von Angaben zu kürzlich durchgeführten technischen Änderungen an Ihrem Computer oder zu erweiterten technischen Daten für Techniker oder erfahrene Benutzer

Informationsquelle/Ressource:



Dell Support-Website unter **support.dell.com**

Grundlegende technische Daten

Systemmodell

Dell Inspiron 1370

Dieser Abschnitt enthält Informationen, die Sie möglicherweise beim Einrichten oder Aufrüsten des Computers oder beim Aktualisieren von Treibern benötigen. Detaillierte Informationen finden Sie in *Comprehensive Specifications (globale Spezifikationen)* unter support.dell.com/manuals.

 **ANMERKUNG:** Die angebotenen Konfigurationen können je nach Region variieren. Weitere Informationen zur Konfiguration Ihres Computers erhalten Sie durch Klicken auf  → **Hilfe und Support** und Auswahl der Option zum Anzeigen von Informationen über den Computer.

Prozessor

Typ	Intel® Pentium® Intel Core™2 Solo Intel Core2 Duo
-----	---

Informationen zum Computer

System-Chipsatz	Intel GS45 + ICH9M SFF
-----------------	------------------------

Kamera

Pixel	1,3 Megapixel
Bildschirmauflösung	160 x 120 ~1280 x 1024 (160 x 120 ~ 640 x 480 bei 30 fps)

7-in-1-Speicherkartenleser

Speicherkarten-Controller	Realtek RTS5159
Speicherkartenanschluss	7-in-1-Kombikartenanschluss
Unterstützte Flash-Karten	Secure Digital (SD) SD High-Density (SDHD) SD High-Capacity (SDHC) MultiMediaCard (MMC) MMC <i>plus</i> xD-Picture-Karte Speicherstick Memory Stick Pro

Arbeitsspeicher

Speichermodulanschluss	Zwei benutzerzugängliche SODIMM-Anschlüsse
Modulmodulkapazitäten	2 GB, 3 GB, 4 GB, 6 GB
Speichertyp	DDR3 1067 MHz

 **ANMERKUNG:** Anleitungen zum Aufrüsten des Speichers finden Sie im *Service-Handbuch* unter **support.dell.com/manuals**.

Anschlüsse

Audio	1 Stereokopfhörer-/ Lautsprecherbuchse
Mini-Card	1 Mini-Card-Steckplatz (volle Länge) des Typs IIIA Mini-Card, ein Mini- Card-Steckplatz halber Größe
HDMI-Anschluss	19-polig
Netzwerkadapter	RJ45-Anschluss
USB	Drei 4-polige USB 2.0-konforme Anschlüsse
Grafik	15-poliger Anschluss

Kommunikation

Modem (optional)	Externes V.92 56K USB- Modem
Netzwerkadapter	10/100/1000-Ethernet-LAN auf der Systemplatine
Wireless	WLAN-, WWAN- und Bluetooth®-Wireless- Unterstützung

Display

Typ	13,3 Zoll HD WLED mit Rücklicht und TrueLife
Höhe	189,25 mm (7,45 Zoll)
Breite	306,8 mm (12,08 Zoll)
Diagonale	336,6 mm (13,25 Zoll)

Akku

4-Zellen-Lithium-Ionen-Akku

Tiefe	32,2 mm (1,26 Zoll)
Höhe	20,87 mm (0,82 Zoll)
Breite	270,4 mm (10.64 Zoll)
Gewicht	0,23 kg (0,5 lb)
Ladezeit (ungefähr)	1 Stunde bis zum Erreichen von 80 % der Kapazität und 2 Stunden bis zum Erreichen von 100 % der Kapazität (bei ausgeschaltetem Computer)
Lebensdauer (ungefähr)	300 Lade-/Entladezyklen

Akku

8-Zellen-Lithium-Ionen-Akku

Tiefe	33,63 mm (1,32 Zoll)
Höhe	42,01 mm (1,65 Zoll)
Breite	279,8 mm (11,02 Zoll)
Gewicht	0,41 kg (0,9 lb)
Ladezeit (ungefähr)	4 Stunden (bei ausgeschaltetem Computer)
Spannung	14,8 V Gleichspannung (4 Zellen/8 Zellen)
Betriebsdauer (ungefähr)	Die Akkubetriebsdauer hängt von den Betriebsbedingungen ab.
Knopfzellenbatterie	CR-2032

Netzadapter

Eingangsspannung	100–240 V Wechselspannung
Eingangsstrom	1,5 A
Eingangsfrequenz	50-60 Hz
Ausgangsleistung	65 W
Ausgangsstrom	3,34 A (Dauerstrom)
Ausgangsennspannung	19.5 ± 1 V Gleichspannung
Betriebstemperatur	0° bis 40°C (32° bis 104°F)
Speichertempertatur	-40° bis 70°C (-40° bis 158°F)

Abmessungen und Gewicht

Höhe	17,2 mm bis 26,4 mm (0,68 Zoll bis 1,04 Zoll)
Breite	329,8 mm (12,98 Zoll)
Tiefe	223,0 mm (8,78 Zoll)
Gewicht (bei ODD Airbay und Akku mit 4 Zellen)	Konfigurierbar bis unter 1,68 kg (3,7 lbs)

Umgebungsbedingungen

Temperaturbereich:

Betrieb	0° bis 35°C (32° bis 95°F)
Lagerung	-40° bis 65°C (-40° bis 149°F)

Relative Luftfeuchtigkeit (max.):

Betrieb	10 % bis 90 % (nicht kondensierend)
Lagerung	5 % bis 95 % (nicht kondensierend)

*Zulässige Erschütterung (erzeugt
durch ein Vibrationsspektrum, das eine
Benutzerumgebung simuliert):*

Betrieb	0,66 g Effektivbeschleunigung (GRMS)
Lagerung	1,30 g Effektivbeschleunigung (GRMS)

Umgebungsbedingungen

*Zulässige Stoßeinwirkung (für Betrieb –
Messung durch Dell Diagnostics, das auf der
Festplatte installiert ist, und 2-ms-Halbsinus-
Impuls sowie Messung bei Lagerung
mit Festplatte in Parkposition und 2-ms-
Halb-sinus-Impuls):*

Betrieb	110 G
Lagerung	160 G
Luftverschmutzungsklasse	G2 oder niedriger gemäß ISA-S71.04-1985

Anhang

Hinweis für Macrovision-Produkte

Dieses Produkt ist durch eine spezielle Copyright-Technik geschützt, die durch Verfahrensansprüche bestimmter, in den USA angemeldeter Patente und anderer Rechte auf geistiges Eigentum im Besitz der Macrovision Corporation und anderer Besitzer geschützt ist. Die Verwendung dieser Technik zum Schutz des Copyrights muss von der Macrovision Corporation genehmigt werden und ist nur für den privaten Gebrauch sowie eine anderweitige eingeschränkte Nutzung bestimmt, sofern nicht anders von der Macrovision Corporation festgelegt. Zurückentwicklung (Reverse Engineering) oder Deassemblierung ist nicht gestattet.

Informationen für die mexikanische Norm NOM (nur für Mexiko)

Die folgenden Informationen beziehen sich auf die in diesem Dokument beschriebenen Geräte und entsprechen der mexikanischen Norm NOM:

Importeur:

Dell México S.A. de C.V.

Paseo de la Reforma 2620 – Flat 11°

Col. Lomas Altas

11950 México, D.F.

Laptops

Modellnummer	Spannung	Frequenz	Stromverbrauch	Ausgangsspannung	Ausgangsintensität
P06S	100-240 V Wechselspannung	50-60 Hz	1,5 A	19,5 V Gleichspannung	3,34 A

Einzelheiten finden Sie in den im Lieferumfang Ihres Computers enthaltenen Sicherheitshinweisen.

Um zusätzliche Informationen zur bestmöglichen Einhaltung der Sicherheitsrichtlinien zu erhalten, sehen Sie die dazugehörige Homepage unter www.dell.com/regulatory_compliance an.

Index

A

Anpassen

Desktop **31**

Energieeinstellungen **32**

B

Belüftung

für Computer **5**

Belüftung, Sicherstellen **5**

C

CDs, Abspielen und erstellen **31**

Computer, Einrichten **5**

Computerfunktionen **31**

D

Dell Diagnostics **46**

Dell Factory Image Restore **53**

Dell für Unterstützung anrufen **62**

Dell Support Center **42**

Dell Support-Website **67**

Dell-Technologiehandbuch

Weitere Informationen **65**

Diagnose-Checkliste **63**

DVDs, Abspielen und erstellen **31**

E

E-Mail-Adressen

für den Technischen Support **59**

E-Mail-Adressen für Support **59**

Energie

Sparen **32**

Energie sparen **32**

F

Factory Image Restore **53**

FTP-Anmeldung, Anonym **59**

G

Garantie, Rücksendungen **61**

H

Hardwareprobleme

 Diagnostizieren **45**

Hardware-Ratgeber **45**

Hilfe

 Hilfe und Support **57**

I

Internetverbindung **14**

ISP

 Internetdienstanbieter **14**

K

Kabelgebundenes Netzwerk

 Netzwerkkabel, Verbinden **7**

Kontaktaufnahme mit Dell online **64**

Kundendienst **58**

L

Luftzirkulation, Zulassen **5**

N

Netzwerkverbindung

 Beheben **37**

Neuinstallation von Windows **56**

P

Probleme mit der Stromversorgung

 Beheben **37**

Produkte

 Informationen und Erwerb **59**

Index

Produkte versenden

Zur Reklamation oder Reparatur **61**

R

Ressourcen **65**

S

Schäden, Vermeiden **5**

Setup, Bevor Sie beginnen **5**

Sicherheitskopien

Erstellen **33**

SIM **10**

Softwaremerkmale **31**

Softwareprobleme **40**

Steckerleisten

Verwenden **6**

Störungen beheben **36**

Support-Websites

Weltweit **59**

Systemmeldung **43**

System-Neuinstallationsoptionen **51**

Systemwiederherstellung **51**

T

Technische Daten **68**

Treiber und Downloads **67**

V

Verbinden

Mit dem Internet **14**

Vorherige Treiber **55**

W

Weitere Informationen suchen **65**

Windows

Neuinstallation **56**

Wireless-Internetverbindung **14**

Gedruckt in Irland

www.dell.com | support.dell.com



ORRFDOA00